

**МУНИЦИПАЛЬНОЕ АВТОНОМНОЕ ОБЩЕОБРАЗОВАТЕЛЬНОЕ
УЧРЕЖДЕНИЕ ЗАОЗЕРНАЯ СРЕДНЯЯ ОБЩЕОБРАЗОВАТЕЛЬНАЯ
ШКОЛА С УГЛУБЛЕННЫМ ИЗУЧЕНИЕМ ОТДЕЛЬНЫХ ПРЕДМЕТОВ
№ 16 г. ТОМСКА
634009, г. Томск,
пер. Сухоозерный, 6
тел./факс 402519, 405974
school16@education70.ru**

Утверждаю:
_____ 2024г.
Директор МАОУ Заозерной
СОШ №16 г. Томска
_____/Астраханцева Е.В.

**РАБОЧАЯ ПРОГРАММА
Учебному курсу
История искусств**

База реализации:
Обучающиеся 5 класса с углубленным изучением ИЗО
Срок реализации 1 год

Составитель:
Луц З.Ю., учитель ИЗО и архитектуры
высшей категории

Программа основного общего образования по учебному курсу «История искусств» для 5 класса с углубленным изучением ИЗО, составлена на основе требований к результатам освоения программы основного общего образования, представленных в ФГОС ООО, а также ориентирована на целевые приоритеты духовно-нравственного развития, воспитания и социализации обучающихся, сформулированные в федеральной рабочей программе воспитания.

ПОЯСНИТЕЛЬНАЯ ЗАПИСКА

Общая характеристика учебного предмета «История искусств»

Программа по Истории искусств направлена на развитие личности обучающегося, его активной учебно-познавательной деятельности, творческого развития и формирования готовности к саморазвитию и непрерывному образованию. Автором программы были проанализированы образовательные программы общего и дополнительного образования детей такие как: изобразительное искусство, история изобразительного искусства, мировая художественная культура, история России, литература России.

Предмет знакомит обучающихся с периодизацией мировой культуры, зависимостью искусства от развития общества, основными искусствоведческими терминами и понятиями. Особое внимание уделяется изучению синтеза искусств. История архитектуры смыкается с историей искусства, расширяет представление о профессии архитектора, помогает осознать особенности творческих проблем современного зодчества. Архитектура является одним из древнейших искусств, которым владел человек, стремясь создать для себя среду обитания – «вторую природу», воплощённую в дереве, камне, кирпиче и бетоне. Для того, чтобы понимать архитектуру, как и любой другой вид искусства, необходимо овладеть одним необходимым качеством – способностью к сознательному и самостоятельному суждению об эстетических достоинствах произведений искусства, то есть обладать эстетическим и художественным вкусом.

Полноценный анализ художественного произведения - результат кропотливой работы, во время которой обучающиеся знакомятся с разными художественными стилями, направлениями, учатся проводить параллели в творчестве мастеров различных эпох, овладевают необходимым «инструментарием», приобретают речевую свободу в выражении своего отношения к произведению искусства, то есть умению дать развернутую эстетическую оценку произведению.

В основу программы положены идеи и положения Федерального государственного образовательного стандарта общего образования и Концепции духовно-нравственного развития и воспитания личности гражданина России.

Программа предлагает вариативные формы проведения уроков, предоставляя возможность развитию и реализации творческих способностей личности каждого обучающегося.

Особенности восприятия детей среднего школьного возраста диктуют такие формы проведения уроков, как: работа в группах, индивидуальная работа, исследовательская деятельность, диспуты, проектная деятельность, конференции и т.д. Что способствует развитию таких компетенций, как личностные, познавательные, коммуникативные, информационные.

Программа рассчитана на 1 год (34 часа, 1 раз в неделю).

Содержание программы обеспечит понимание школьниками значения искусства в жизни человека и общества, воздействие на его духовный мир, формирование ценностно-нравственных ориентации. Содержание программы дает возможность реализовать **основные цели** художественного образования и эстетического воспитания в основной общей школе:

- Формирование в обучающихся зрителя, способного формулировать личностное отношение к произведениям искусства, основываясь на полученных искусствоведческих знаниях.
- Развитие целостного представления о видах, жанрах пространственных (пластических) искусств, их роли в культурном становлении человечества.
- Развитие визуально-пространственного мышления учащихся как формы эмоционально-ценностного, эстетического освоения мира, ориентации в художественном и нравственном пространстве культуры.
- Обобщение и расширение знаний по курсам «Изобразительное искусство» и «История».
- Воспитание художественно-эстетического вкуса; потребности в освоении ценностей мировой культуры.

Задачами учебного предмета «История искусств» являются:

1. освоение знаний о стилях и направлениях в мировой художественной культуре, их характерных особенностях; о вершинах художественного творчества в отечественной и зарубежной культуре;
2. овладение умением анализировать произведения искусства, оценивать их художественные особенности, высказывать о них собственное суждение;
3. использование приобретенных знаний и умений для расширения кругозора, осознанного формирования собственной культурной среды.
4. изучение шедевров мирового искусства, созданных в различные художественно-исторические эпохи, постижение характерных особенностей мировоззрения и стиля выдающихся художников – творцов;
5. формирование и развитие понятий о художественно – исторической эпохе, стиле и направлении, понимание важнейших закономерностей их смены и развития в исторической, человеческой цивилизации;
6. осознание роли и места Человека в художественной культуре на протяжении её исторического развития, отражение вечных поисков эстетического идеала в лучших произведениях мирового искусства;
7. постижение системы знаний о единстве, многообразии и национальной самобытности культур различных народов мира;
8. освоение различных этапов развития отечественной (русской и национальной) художественной культуры как уникального и самобытного явления, имеющего непреходящее мировое значение;
9. знакомство с классификацией искусств, постижение общих закономерностей создания художественного образа во всех его видах;
10. интерпретация видов искусства с учётом особенностей их художественного языка, создание целостной картины их взаимодействия.

Основные формы учебной деятельности — зрительское восприятие произведений искусства и эстетическое наблюдение окружающего мира. Важнейшими задачами являются формирование активного отношения к традициям культуры как смысловой, эстетической и лично значимой ценности, воспитание гражданственности и патриотизма, уважения и бережного отношения к истории культуры своего Отечества, выраженной в её архитектуре, изобразительном искусстве, в национальных образах предметно-материальной и пространственной среды, в понимании красоты человека. Программа направлена на достижение основного результата образования — развитие личности обучающегося, его активной учебно-познавательной деятельности, творческого развития и формирования готовности к саморазвитию и непрерывному образованию.

Место учебного предмета в учебном плане

Место предмета «История искусств» в системе школьного образования определяется его познавательным и мировоззренческим значением, воспитательным потенциалом, вкладом в развитие культурного молодого человека. История искусств представляет собирательную картину жизни и творчества людей во времени, их культурного, созидательного опыта.

Предмет «История искусств» систематизирует знания о культуре и искусстве, полученные в образовательном учреждении, реализующего программы начального и основного общего образования на уроках изобразительного искусства и истории, формирует целостное представление о мировой художественной культуре, логике её развития в исторической перспективе, о её месте в жизни общества и каждого человека. Рабочая программа ориентирована на психолого-возрастные особенности развития детей 11—12 лет, при этом содержание занятий может быть адаптировано с учётом индивидуальных качеств обучающихся как для детей, проявляющих выдающиеся способности, так и для детей-инвалидов и детей с ОВЗ.

Для оценки качества образования по предмету «История искусств» кроме личностных и метапредметных образовательных результатов выделены и описаны предметные результаты обучения. Их достижение определяется чётко поставленными учебными задачами по каждой теме, и они являются общеобразовательными требованиями.

В урочное время деятельность обучающихся организуется как в индивидуальной, так и в групповой форме.

Большое значение имеет связь с внеурочной деятельностью, активная социокультурная деятельность, в процессе которой обучающиеся участвуют в оформлении общешкольных событий и праздников, в организации выставок детского художественного творчества, в конкурсах, а также смотрят памятники архитектуры, посещают художественные музеи.

Программа состоит из восьми Модулей, последовательно раскрывающих содержание и целостность материала.

Учебный материал каждого модуля разделён на тематические разделы, которые могут быть основанием для организации проектной деятельности, которая включает в себя как исследовательскую, так и художественно-творческую деятельность, а также презентацию результата.

Данная программа разработана в соответствии с учебным планом образовательного учреждения. В соответствии с учебным планом на учебный предмет «История искусств» отводится 170 часов при 34 учебных неделях.

СОДЕРЖАНИЕ УЧЕБНОГО ПРЕДМЕТА «ИСТОРИЯ ИСКУССТВ»

МОДУЛЬ №1 «Введение в искусствознание»

Понятие «искусство». Основные виды и жанры изобразительных искусств. Особенности пластических видов: живописи, графики, архитектуры, скульптуры, декоративно-прикладных видов искусств. Общие сведения о декоративно-прикладном искусстве и его видах.

МОДУЛЬ № 2 «ИСКУССТВО ПЕРВОБЫТНОГО МИРА»

Зарождение искусства. Основные этапы развития искусства первобытного человека. Художественный образ — основное средство отражения и познания мира в первобытном искусстве. Наскальная живопись палеолита и мезолита в пещерах Альтамира и Ласко. Искусство палеолита. Скульптура палеолита. Палеолитическая Венера. Искусство мезолита. Развитие первобытного общества. Особенности наскальных рисунков мезолита. Искусство неолита. Развитие искусства неолита. Схематичность рисунков, развитие керамики. Искусство неолита. Развитие искусства архитектуры. Мегалиты. Геометрический орнамент неолита как символ перехода от хаоса к форме. Образность архитектурных первоэлементов. Стоунхендж.

МОДУЛЬ №3 «ИСКУССТВО ДРЕВНЕГО МИРА»

Раздел №1. «Искусство Древнего Египта»

Мифология Древнего Египта. Образы богов Древнего Египта. Архитектура Древнего Египта. Типы сооружений. Пирамиды в Гизе. Виды храмов. Храмы в Карнаке и Луксоре. Живопись Древнего Египта. Канон изображения фигуры на плоскости. Скульптура Древнего Египта. Каноны изображения человека в скульптуре. Письменность Древнего Египта. Иероглифы. Письменные инструменты и материалы.

Раздел №2. «Искусство Месопотамии»

Формирование мировоззрения жителей Месопотамии. Мифология Месопотамии. Архитектура Месопотамии. Месопотамский зиккурат — жилище бога. Глазурованный кирпич и ритмический узор — основные декоративные средства. Ворота богини Иштар. Монументальная живопись Месопотамии. Скульптура Месопотамии. Шеду. Письменность Месопотамии.

ПЛАНИРУЕМЫЕ РЕЗУЛЬТАТЫ ОСВОЕНИЯ УЧЕБНОГО ПРЕДМЕТА «ИЗОБРАЗИТЕЛЬНОЕ ИСКУССТВО» НА УРОВНЕ ОСНОВНОГО ОБЩЕГО ОБРАЗОВАНИЯ. ЛИЧНОСТНЫЕ РЕЗУЛЬТАТЫ

ЛИЧНОСТНЫЕ РЕЗУЛЬТАТЫ

Личностные результаты освоения рабочей программы основного общего образования по изобразительному искусству достигаются в единстве учебной и воспитательной деятельности.

В центре примерной программы по изобразительному искусству в соответствии с ФГОС общего образования находится личностное развитие обучающихся, приобщение обучающихся к российским традиционным духовным ценностям, социализация личности. Программа призвана обеспечить достижение учащимися личностных результатов, указанных во ФГОС: формирование у обучающихся основ российской идентичности; ценностные установки и социально значимые качества личности; духовно-нравственное развитие обучающихся и отношение школьников к культуре; мотивацию к познанию и обучению, готовность к саморазвитию и активному участию в социально значимой деятельности.

1. Патриотическое воспитание

Осуществляется через освоение школьниками содержания традиций, истории и современного развития отечественной культуры, выраженной в её архитектуре, народном, прикладном и изобразительном искусстве. Воспитание патриотизма в процессе освоения особенностей и красоты отечественной духовной жизни, выраженной в произведениях искусства, посвящённых различным подходам к изображению человека, великим победам, торжественным и трагическим событиям, эпической и лирической красоте отечественного пейзажа. Патриотические чувства воспитываются в изучении истории народного искусства, его житейской мудрости и значения символических смыслов. Урок искусства воспитывает патриотизм не в декларативной форме, а в процессе собственной художественно-практической деятельности обучающегося, который учится чувственно эмоциональному восприятию и творческому созиданию художественного образа.

2. Гражданское воспитание

Программа по изобразительному искусству направлена на активное приобщение обучающихся к ценностям мировой и отечественной культуры. При этом реализуются задачи социализации и гражданского воспитания школьника. Формируется чувство личной причастности к жизни общества. Искусство рассматривается как особый язык, развивающий коммуникативные умения. В рамках предмета «Изобразительное искусство» происходит изучение художественной культуры и мировой истории искусства, углубляются интернациональные чувства обучающихся. Предмет способствует пониманию особенностей жизни разных народов и красоты различных национальных эстетических идеалов. Коллективные творческие работы, а также участие в общих художественных проектах создают условия для разнообразной совместной деятельности, способствуют пониманию другого, становлению чувства личной ответственности.

3. Духовно-нравственное воспитание

В искусстве воплощена духовная жизнь человечества, концентрирующая в себе эстетический, художественный и нравственный мировой опыт, раскрытие которого составляет суть школьного предмета. Учебные задания направлены на развитие внутреннего мира учащегося и воспитание его эмоционально-образной, чувственной сферы. Развитие творческого потенциала способствует росту самосознания обучающегося, осознанию себя как личности и члена общества. Ценностно-ориентационная и коммуникативная деятельность на занятиях по изобразительному искусству способствует освоению базовых ценностей — формированию отношения к миру, жизни, человеку, семье, труду, культуре как духовному богатству общества и важному условию ощущения человеком полноты проживаемой жизни.

4. Эстетическое воспитание

Эстетическое (от греч. *aisthetikos* — чувствующий, чувственный) — это воспитание чувственной сферы обучающегося на основе всего спектра эстетических категорий: прекрасное, безобразное, трагическое, комическое, высокое, низменное. Искусство понимается как воплощение в изображении и в создании предметно-пространственной среды постоянного поиска идеалов, веры, надежд, представлений о добре и зле. Эстетическое воспитание является важнейшим компонентом и условием развития социально значимых отношений обучающихся. Способствует формированию ценностных ориентаций школьников в отношении к окружающим людям, стремлению к их пониманию, отношению к семье, к мирной жизни как главному принципу человеческого общежития, к самому себе как самореализующейся и ответственной личности, способной к позитивному действию в условиях соревновательной конкуренции. Способствует формированию ценностного отношения к природе, труду, искусству, культурному наследию.

5. Ценности познавательной деятельности

В процессе художественной деятельности на занятиях изобразительным искусством ставятся задачи воспитания наблюдательности — умений активно, т. е. в соответствии со специальными установками, видеть окружающий мир. Воспитывается эмоционально окрашенный интерес к жизни. Навыки исследовательской деятельности развиваются в процессе учебных проектов на уроках изобразительного искусства и при выполнении заданий культурно-исторической направленности.

6. Экологическое воспитание

Повышение уровня экологической культуры, осознание глобального характера экологических проблем, активное неприятие действий, приносящих вред окружающей среде, воспитывается в процессе художественно-эстетического наблюдения природы, её образа в произведениях искусства и личной художественно-творческой работе.

7. Трудовое воспитание

Художественно-эстетическое развитие обучающихся обязательно должно осуществляться в процессе личной художественно-творческой работы с освоением художественных материалов и специфики каждого из них. Эта трудовая и смысловая деятельность формирует такие качества, как навыки практической (не теоретико-виртуальной) работы своими руками, формирование умений преобразования реального жизненного пространства и его оформления, удовлетворение от создания реального практического продукта. Воспитываются качества упорства, стремления к результату, понимание эстетики трудовой деятельности. А также умения сотрудничества, коллективной трудовой работы, работы в команде — обязательные требования к определённым заданиям программы.

8. Воспитывающая предметно-эстетическая среда

В процессе художественно-эстетического воспитания обучающихся имеет значение организация пространственной среды школы. При этом школьники должны быть активными участниками (а не только потребителями) её создания и оформления пространства в соответствии с задачами образовательной организации, среды, календарными событиями школьной жизни. Эта деятельность обучающихся, как и сам образ предметно-пространственной среды школы, оказывает активное воспитательное

воздействие и влияет на формирование позитивных ценностных ориентаций и восприятие жизни школьниками.

МЕТАПРЕДМЕТНЫЕ РЕЗУЛЬТАТЫ

Метапредметные результаты освоения основной образовательной программы, формируемые при изучении предмета «Изобразительное искусство»:

1. Овладение универсальными познавательными действиями

Формирование пространственных представлений и сенсорных способностей:

- различать пещерной живописи разных периодов первобытной культуры.
- различать виды первобытных мегалитических сооружений
- различать виды архитектурных сооружений и их назначение.
- работать с материалом и выделять главное из общего текста.

Базовые логические и исследовательские действия:

- выявлять и характеризовать существенные признаки явлений художественной культуры;
- сопоставлять, анализировать, сравнивать и оценивать с позиций эстетических категорий явления искусства и действительности;
- классифицировать произведения искусства по видам и, соответственно, по назначению в жизни людей;
- ставить и использовать вопросы как исследовательский инструмент познания;
- вести исследовательскую работу по сбору информационного материала по установленной или выбранной теме;
- самостоятельно формулировать выводы и обобщения по результатам наблюдения или исследования, аргументированно защищать свои позиции.

Работа с информацией:

- использовать различные методы, в том числе электронные технологии, для поиска и отбора информации на основе образовательных задач и заданных критериев;
- использовать электронные образовательные ресурсы;
- уметь работать с электронными учебными пособиями и учебниками;
- выбирать, анализировать, интерпретировать, обобщать и систематизировать информацию, представленную в произведениях искусства, в текстах, таблицах и схемах;
- самостоятельно готовить информацию на заданную или выбранную тему в различных видах её представления: в рисунках и эскизах, тексте, таблицах, схемах, электронных презентациях.

2. Овладение универсальными коммуникативными действиями

- Понимать искусство в качестве особого языка общения — межличностного (автор — зритель), между поколениями, между народами;
- воспринимать и формулировать суждения, выражать эмоции в соответствии с целями и условиями общения, развивая способность к эмпатии и опираясь на восприятие окружающих;
- вести диалог и участвовать в дискуссии, проявляя уважительное отношение к оппонентам, сопоставлять свои суждения с суждениями участников общения, выявляя и корректно, доказательно отстаивая свои позиции в оценке и понимании обсуждаемого явления; находить общее решение и разрешать конфликты на основе общих позиций и учёта интересов;

- публично представлять и объяснять результаты своего творческого, художественного или исследовательского опыта;
- взаимодействовать, сотрудничать в коллективной работе, принимать цель совместной деятельности и строить действия по её достижению, договариваться, проявлять готовность руководить, выполнять поручения, подчиняться, ответственно относиться к задачам, своей роли в достижении общего результата.

3. Овладение универсальными регулятивными действиями

Самоорганизация:

- осознавать или самостоятельно формулировать цель и результат выполнения учебных задач, осознанно подчиняя поставленной цели совершаемые учебные действия, развивать мотивы и интересы своей учебной деятельности;
- планировать пути достижения поставленных целей, составлять алгоритм действий, осознанно выбирать наиболее эффективные способы решения учебных, познавательных, художественно-творческих задач;
- уметь организовывать своё рабочее место для практической работы, сохраняя порядок в окружающем пространстве и бережно относясь к используемым материалам.

Самоконтроль:

- соотносить свои действия с планируемыми результатами, осуществлять контроль своей деятельности в процессе достижения результата;
- владеть основами самоконтроля, рефлексии, самооценки на основе соответствующих целям критериев.

Эмоциональный интеллект:

- развивать способность управлять собственными эмоциями, стремиться к пониманию эмоций других;
- уметь рефлексировать эмоции как основание для художественного восприятия искусства и собственной художественной деятельности;
- развивать свои эмпатические способности, способность сопереживать, понимать намерения и переживания свои и других;
- признавать своё и чужое право на ошибку;
- работать индивидуально и в группе; продуктивно участвовать в учебном сотрудничестве, в совместной деятельности со сверстниками, с педагогами и межвозрастном взаимодействии.

ПРЕДМЕТНЫЕ РЕЗУЛЬТАТЫ

Предметные результаты, формируемые в ходе изучения предмета «История искусств», должны отражать сформированность умений.

5 класс

В результате изучения данного курса, обучающиеся получат возможность формирования

Введение в историю искусств

- * характеризовать различия между пространственными и временными видами искусства и их значение в жизни людей;
- * объяснять причины деления пространственных искусств на виды;
- * знать основные виды живописи, графики и скульптуры, объяснять их назначение в жизни людей.

- * различать и характеризовать традиционные художественные материалы для графики, живописи, скульптуры;
- * иметь представление о различных художественных техниках в использовании художественных материалов;
- * объяснять понятие «жанры в изобразительном искусстве», перечислять жанры;
- * объяснять разницу между предметом изображения, сюжетом и содержанием произведения искусства.

Искусство первобытного мира

Получают представление о

- * наскальной живописи разных периодов первобытной культуры
- * изменения в искусстве в периоды мезолита и неолита.
- * различать пещерную живописи разных периодов первобытной культуры.
- * различать виды первобытных мегалитических сооружений
- * работать с материалом и выделять главное из общего текста.

Искусство Древнего Египта

- * знать мифологию Древнего Египта. Основных богов.
- * назначение искусства Древнего Египта. Каноны.
- * особенности живописи, архитектуры и скульптуры Древнего Египта
- * различать виды архитектурных сооружений и их назначение.

Программа позволяет показать обучающимся, как неисчерпаем мир искусства.

Содержание и методы содействуют приобретению и закреплению прочных знаний и навыков, полученных на уроках изобразительного искусства.

ТЕМАТИЧЕСКОЕ ПЛАНИРОВАНИЕ

5 КЛАСС

№ п/п	Наименование разделов и тем программы	Количество часов		Электронные (цифровые) образовательные ресурсы	Реализация программы воспитания
		всего	контрольные работы		
Раздел I. Введение. Виды и жанры искусств. 8 часов					
1.	Что такое искусство? 7 чудес света. Виды искусств.	1		https://uchebnik.mos.ru/material_view/atomic_objects/2631369?menuReferer=catalogue	Ориентир на осознанное творческое самовыражение, реализацию творческих способностей в разных видах искусства

2.	Виды пластических искусств. Живопись	1		http://www.artistory.ru/zhivopis.htm	Ориентир на осознанное творческое самовыражение, реализацию творческих способностей в разных видах искусства
3.	Виды пластических искусств. Графика. Виды гравюр.	1		https://uchebnik.mos.ru/material_view/atomic_objects/10819427?menuReferer=catalogue	Ориентир на осознанное творческое самовыражение, реализацию творческих способностей в разных видах искусства
4.	Виды пластических искусств. Скульптура.	1		https://uchebnik.mos.ru/material_view/atomic_objects/749462?menuReferer=catalogue	Ориентир на осознанное творческое самовыражение, реализацию творческих способностей в разных видах искусства
5.	Жанры в живописи.	1		https://uchebnik.mos.ru/material_view/atomic_objects/3848585?menuReferer=catalogue	Ориентир на осознанное творческое самовыражение, реализацию творческих способностей в разных видах искусства
6.	К.р. по теме «Виды искусств». Виды пластических искусств. Архитектура. Дизайн.	1	1	https://uchebnik.mos.ru/exam/test/training_task/646576	
7.	Виды пластических искусств. Декоративно-	1		https://uchebnik.mos.ru/exam/test/tr	Ориентир на осознанное

	прикладные виды искусств.			ining_spec/23640/task/1	творческое самовыражение, реализацию творческих способностей в разных видах искусства
8.	К.р. по теме «Виды пластических искусств».	1	1	https://uchebnik.mos.ru/material/view/atomic_objects/1498837?menuReferer=catalogue https://uchebnik.mos.ru/exam/test/training_spec/215160/task/1	
Раздел 2. Искусство первобытного общества (8 часов)					
9.	Основные этапы развития искусства первобытного человека.	1		https://art-history.ru/istoki-iskusstva/pervyie-tvoreniya-chelovecheskih-ruk.html	Проявление понимания художественной культуры как средства коммуникации и самовыражения в современном обществе
10.	Искусство палеолита. Наскальные рисунки пещер Ласко, Альтамиры.	1		https://art-history.ru/istoki-iskusstva/pervyie-tvoreniya-chelovecheskih-ruk-3.html	Проявление понимания художественной культуры как средства коммуникации и самовыражения в современном обществе
11.	Искусство палеолита. Скульптура. Палеолитическая Венера.	1		https://art-history.ru/istoki-iskusstva/pervyie-tvoreniya-chelovecheskih-ruk-2.html	Проявление понимания художественной культуры как средства коммуникации и

					самовыражения в современном обществе
12.	Искусство мезолита. Развитие первобытного общества.	1		https://sites.google.com/site/mezolitvu54637/home/iskusstvo-epohi-mezolita	Проявление понимания художественной культуры как средства коммуникации и самовыражения в современном обществе
13.	Искусство мезолита. Особенности наскальных рисунков мезолита.	1		https://sites.google.com/site/mezolitvu54637/home/iskusstvo-epohi-mezolita	Проявление понимания художественной культуры как средства коммуникации и самовыражения в современном обществе
14.	Искусство неолита. Развитие искусства неолита. Схематичность рисунков, развитие керамики.	1		http://la-fa.ru/history/history3.html	Проявление понимания художественной культуры как средства коммуникации и самовыражения в современном обществе
15.	Искусство неолита. Развитие искусства архитектуры. Мегалиты.	1		https://magisteria.ru/prehistoric-art/megalithic-structures	Проявление понимания художественной культуры как средства коммуникации и самовыражения в современном обществе
16.	К.р. по теме «Искусство первобытного общества»	1	1	https://uchebnik.mos.ru/material_view/atomic_objects/	

				2118344?menuR ferrer=/catalogue	
Раздел 3. Искусство Древнего Египта. 10 часов					
17.	Мифология Древнего Египта. Образы богов Древнего Египта.	1		https://www.nur.kz/family/school/1792890-bogidrevnego-egipta-spisok-opisanie-i-ih-znachenie/	Проявление понимания художественной культуры как средства коммуникации и самовыражения в современном обществе
18.	Архитектура Древнего Египта.	1		https://obrazovaka.ru/istoriya/arhitektura-drevnego-egipta-kratko.html	Проявление понимания художественной культуры как средства коммуникации и самовыражения в современном обществе
19.	Архитектура Древнего Египта. Пирамиды в Гизе.	1		https://obrazovaka.ru/istoriya/arhitektura-drevnego-egipta-kratko.html https://uchebnik.mos.ru/material_viev/atomic_objects/10512138?menuRferrer=catalogue	Проявление понимания художественной культуры как средства коммуникации и самовыражения в современном обществе
20.	Архитектура Древнего Египта. Храмы в Карнаке и Луксоре.	1		https://obrazovaka.ru/istoriya/arhitektura-drevnego-egipta-kratko.html	Проявление понимания художественной культуры как средства коммуникации и самовыражения в современном обществе
21.	Архитектура Древнего	1		https://infourok.ru	Проявление

	Египта. Виды храмов.			/hramovaya-arhitektura-drevnego-egipta-prezentaciya-mhk-klass-3061952.html	понимания художественной культуры как средства коммуникации и самовыражения в современном обществе
22.	К.р. по теме «Архитектура Древнего Египта»	1	1	https://uchebnik.mos.ru/material_view/atomic_objects/4194817?menuReferrer=/catalogue	понимание ценности мирового искусства, мирового художественного наследия.
23.	Живопись Древнего Египта.	1		https://uchebnik.mos.ru/material/app/332367?menuReferrer=/catalogue https://uchebnik.mos.ru/material_view/atomic_objects/10530332?menuReferrer=/catalogue	понимание ценности мирового искусства, мирового художественного наследия.
24.	Скульптура Древнего Египта.	1		https://uchebnik.mos.ru/material/app/332367?menuReferrer=/catalogue https://uchebnik.mos.ru/material_view/atomic_objects/10517339?menuReferrer=/catalogue	понимание ценности мирового искусства, мирового художественного наследия.
25.	Письменность Древнего Египта.	1		https://uchebnik.mos.ru/material_view/atomic_objects/4994050?menuReferrer=/catalogue	понимание ценности мирового искусства, мирового художественного наследия.

26.	К.р. по теме «Искусство Древнего Египта»	1	1	https://uchebnik.mos.ru/material_view/atomic_objects/10116971?menuReferer=catalogue	
Раздел 4. Искусство Месопотамии. 10 часов					
27.	Формирование мировоззрения жителей Месопотамии	1		https://uchebnik.mos.ru/material_view/atomic_objects/2476248?menuReferer=/catalogue	понимание ценности мирового искусства, мирового художественного наследия.
28.	Мифология Месопотамии	1		http://900igr.net/prezentacija/istorija/religija-drevnej-mesopotamii-251004/religija-drevnej-mesopotamii-1.html	понимание ценности мирового искусства, мирового художественного наследия.
29.	Архитектура Месопотамии. Зиккурат.	1		https://architectureguru.ru/ziggurat/	Проявление понимания художественной культуры как средства коммуникации и самовыражения в современном обществе
30.	Архитектура Месопотамии. Ворота богини Иштар	1		https://ido.tsu.ru/op_res1/e_library/Ancient_East/Mesopotamia/02Belief/index.htm	Проявление понимания художественной культуры как средства коммуникации и самовыражения в современном обществе
31.	Монументальная	1		http://workchild.3	Проявление

	живопись Месопотамии.			Onar-s2.edusite.ru/givopis/prilosch/Mecopat.html	понимания художественной культуры как средства коммуникации и самовыражения в современном обществе
32.	Скульптура Месопотамии. Шеду	1		http://transantique.ru/articles/view/id/88/skylptyra-drevnei-mesopotamii.html	Проявление понимания художественной культуры как средства коммуникации и самовыражения в современном обществе
33.	Письменность Месопотамии.	1		https://travel-in-time.org/istoriya-izobreteniy/pismennost-v-drevney-mesopotamii/	Проявление понимания художественной культуры как средства коммуникации и самовыражения в современном обществе
34.	К. работа по теме «Искусство Месопотамии»	1	1	https://uchebnik.mos.ru/exam/test/training_spec/45076	

ПРИЛОЖЕНИЕ

Оценка за теоретические знания (тест, термины, понятия)

- 5 — «отлично» — ученик ответил на вопросы, что составило 100% - 80%;
 4 — «хорошо» — ученик ответил на вопросы, что составило 79% - 51%;
 3 — «удовлетворительно» — ученик ответил на вопросы, что составило 50% - 30%;
 2 — «неудовлетворительно» ученик ответил на вопросы, что составило менее 30%.

Раздел I. Введение. Виды искусств.

Контрольная работа №1

1. Виды искусства, относящиеся к пластическим:

- Скульптура
- Балет

- Литература
- Живопись
- Поэзия
- Графика
- Театр
- Архитектура
- Музыка
- Декоративно-прикладное
- Дизайн

2. К какому виду искусства относится рельеф:

- Музыка
- Архитектура
- Дизайн
- Скульптура
- Декоративно-прикладное

3. Какие виды гравюр тебе известны:

-
-
-
-

4. Какие виды Архитектуры тебе известны

-
-

5. Виды декоративно-прикладного искусства

-
-
-
-
-

6. Виды монументальной живописи

-
-

7. К видам скульптуры относятся:

- Театрально-декоративная
- Монументальная
- Миниатюрная
- Рельеф
- Народная
- Гравюра
- Фреска

- Мозаика

Критерии оценивания:

21-23 верных ответа – «5»
15-20 верных ответа – «4»
10-14 верных ответа – «3»
0-9 верных ответа – «2»

Раздел 2. Искусство первобытного общества

Контрольная работа №2

Первобытное искусство(2)

- 1. Соотнеси. Какому периоду каменного века соответствуют временные отрезки:**
 - 1) 8-3 вв. до н.э. а) палеолит
 - 2) 12 вв. до н.э. б) неолит
 - 3) 12-8 вв. до н.э. в) мезолит
- 2. Как называется эпоха зарождения древнего искусства?**
 - А) неолит
 - Б) палеолит
 - В) мезолит
- 3. Обозначьте цифрой. В какой последовательности развивалось первобытное искусство:**

Наскальная живопись
Керамика
Скульптура
Архитектура
- 4. Какой жанр ИЗО был наиболее развит, судя по изображениям в пещерах?**
 - А) портрет
 - Б) анималистический
 - В) бытовой
- 5. В каких странах были найдены первые наскальные рисунки? _____**
- 6. Кто был изображён на стенах пещеры Альтамиры? _____**
- 7. Как назывались первые скульптуры каменного века? Что они изображали?**

- 8. Какой материал использовал первобытный скульптор для своей работы? _____**
- 9. Чем отличается наскальная живопись палеолита и неолита? _____**

- 10. Как называются первые огромные камни, из которых создавались первые архитектурные сооружения? _____**
- 11. Как называются сооружения, выполненные из вертикально стоящих камней высотой 2-3 метра? _____**
- 12. Несколько врытых в землю камней, перекрытых каменной плитой. _____**
- 13. Сложные постройки в виде круговых оград диаметром до 100м из огромных каменных глыб. Назовите эти сооружения. _____**

Критерии оценивания:

17-18 верных ответа – «5»

12-16 верных ответа – «4»

7-11 верных ответа – «3»

0-6 верных ответа – «2»

Раздел 3. Искусство Древнего Египта.

Контрольная работа №3

Искусство Древнего Египта

1. Богиня плодородия, воды и ветра, символ женственности и супружеской верности.
 - а) Сехмет
 - б) Нут
 - в) Исида
 - г) Нефтида

 2. Бог Неба и Солнца, изображался в облике сокола, или человека с головой сокола или крылатого солнца.
 - а) Сет
 - б) Гор
 - в) Геб
 - г) Осирис

 3. Какие виды гробниц тебе известны?
 - А)
 - Б)
 - В)

 4. Какие два вида пирамид тебе известны?
 - А)
 - Б)

 5. Из каких элементов состоял фасад Храма?
 - А) Колонны
 - Б) Пилоны
 - В) Святилище
 - Г) Статуи фараонов
 - Д) Обелиски

 6. Для чего служила живопись Древнего Египта? Что украшали картины в Древнем Египте?
-
7. Каким строгим канонам подчинялась живопись в Древнем Египте?
-

8. Как называются древнеегипетские письменные знаки? _____

9. На чём писали древние египтяне?

1. _____ 2. _____ 3. _____ 4. _____

10. Виды скульптуры Древнего Египта.

А)

Б)

11. По каким канонам выполнялись статуи фараонов и богов?

12. Какие 3 типа колонн вам известны?

- 1) колосообразная
- 2) папирусообразная
- 3) пальмообразная
- 4) пионообразная
- 5) лотосообразная (бутоны, цветы)

13. Назови части колонны.

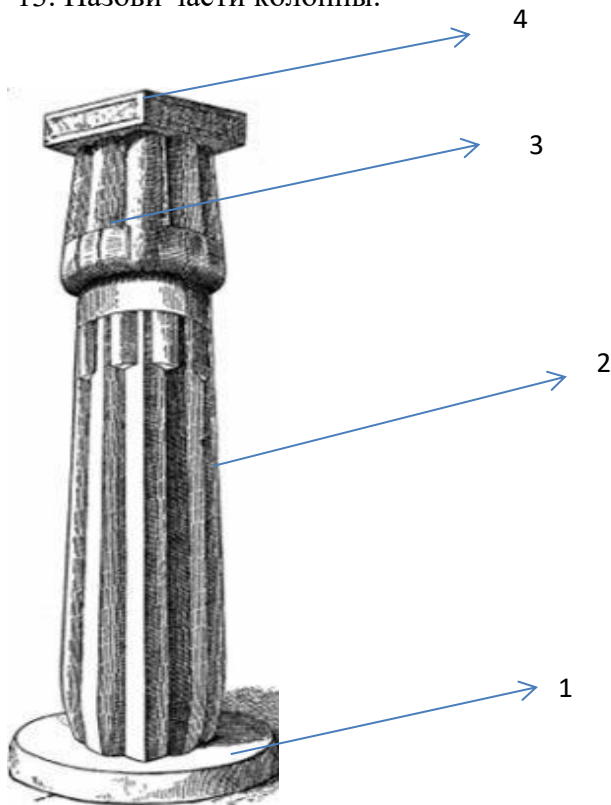

Критерии оценивания:

26-28 верных ответа – «5»

19-25 верных ответа – «4»

10-18 верных ответа – «3»

0-9 верных ответа – «2»

Раздел 4. Искусство Месопотамии.

Контрольная работа №4

1. Назовите государства, которые располагались на территории Древней Месопотамии.

1. Египет

2. Вавилония

3. Греция

4. Ассирия

5. Шумер

2. Какой строительный материал использовался для возведения храмов в Древней Месопотамии?

3. Почему храмы в Месопотамии строили на высоких искусственных платформах?

4. Как назывались храмы Месопотамии? _____

5. Какое мифическое существо называют «шеду»?

1. Крылатый лев с пятью ногами

2. Крылатый бык с пятью ногами

3. Крылатый овен с пятью ногами

6. Чем был знаменит город Вавилон? _____

7. Какие изображения украшают рельефы ассирийских дворцов?

8. Кому посвящены главные ворота в Вавилон? _____

Критерии оценивания:

10 верных ответа – «5»

7-9 верных ответа – «4»

4-6 верных ответа – «3»

0-3 верных ответа – «2»